

CARESS

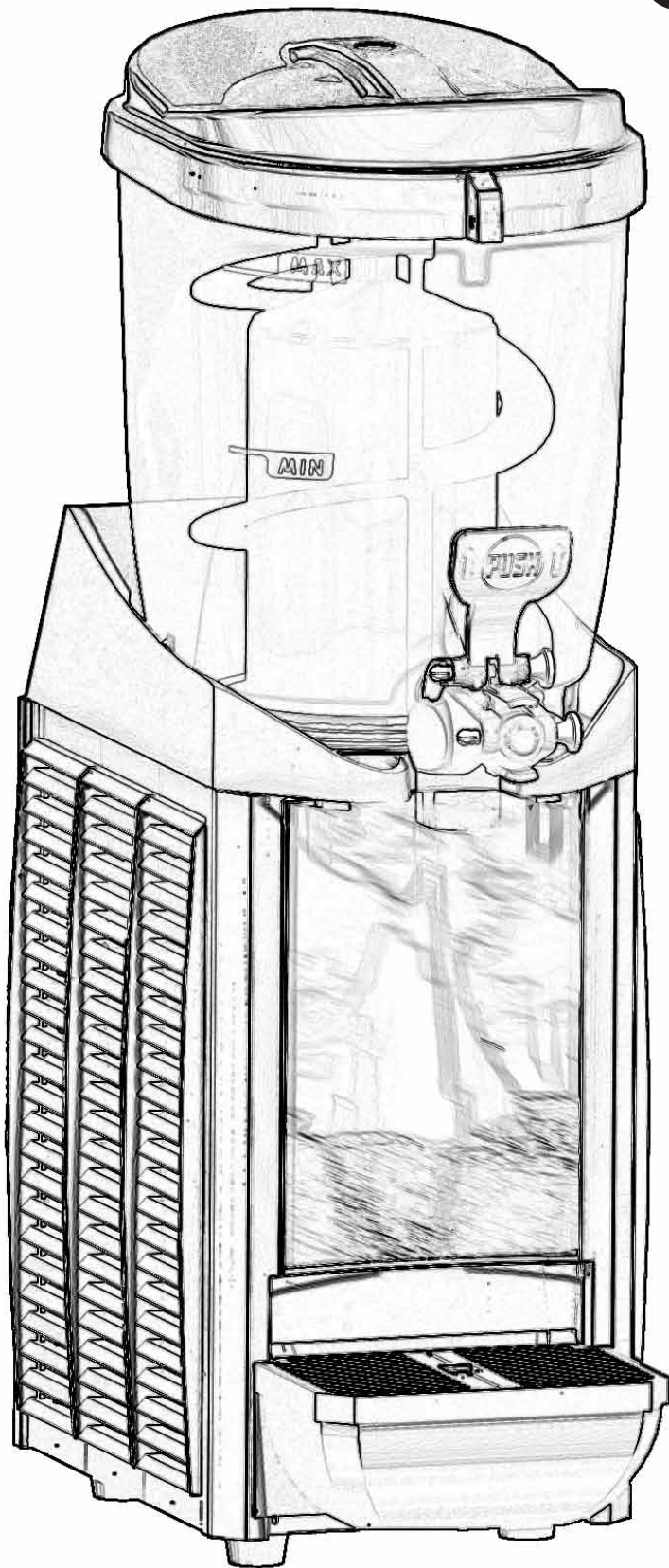

I Manuale di istruzioni

Prima di operare sulla macchina, leggere attentamente e scrupolosamente il presente manuale. Il mancato rispetto delle indicazioni in esso contenute, esime la ditta costruttrice da ogni responsabilità. La macchina è stata progettata e realizzata per essere impiegata nella preparazione di granite/sorbetti/yogurt e nella refrigerazione di bevande. Essa può essere utilizzata esclusivamente all'interno di ambienti che non devono presentare pericolo di esplosioni e devono soddisfare le misure antincendio. È vietato utilizzare la macchina per scopi diversi da quelli indicati in questo manuale. L'uso improprio della macchina fa venire meno le condizioni di garanzia.

GUASTI

Se la macchina non funziona:

- 1) Verificare che ci sia la tensione.
 - 2) Verificare che la spina sia ben inserita.
 - 3) Verificare che l'interruttore della macchina sia inserito.
 - 4) Se l'elica stenta a girare o fa rumore, il prodotto non è stato miscelato bene, o la quantità di zucchero non è sufficiente.
- In caso di guasti diversi, contattare il servizio assistenza.

E Instructions manual

Before using the machine please read this manual carefully. Please note that non-compliance to the manual releases the manufacturer from any responsibility. The machine must not be used for purposes other than the ones shown in this manual. Any improper use of the machine will nullify warranty conditions. The Mod. machine should not be placed close to explosive or fire hazards and should be installed in accordance with local fire and electrical codes.

Trouble shooting

Power failure: - Check power supply & plug.
- Check switches are on.

Product not freezing: - Check if condenser is clean.
- Check closeness to other machines.
- Check closeness to wall, air flow should not be blocked.

Auger not moving, or making noise: - Incorrect sugar content minimum.

P Manual de Instruções

Antes de usar a máquina, leia com atenção e cuidado o presente manual. O desrespeito das indicações contidas no mesmo, exime a empresa produtora de qualquer responsabilidade.

A máquina foi projetada e realizada para ser usada na preparação de sorvetes/yogurt e refrigeração de bebidas. Ela pode ser usada somente em ambientes que não ameacem explosão e que possuam normas contra incêndio.

Proíbe-se uso da mesma com finalidades diferentes daquelas indicadas no presente manual.

O uso errado da máquina anula as condições da garantia.

DEFEITOS

Se a máquina não funciona:

- 1) Verifique se há corrente elétrica.
- 2) Verifique que a tomada esteja inserida.
- 3) Verifique que o interruptor da máquina esteja inserido.
- 4) Se a hélice faz esforço para girar ou faz barulho, o produto foi não foi misturado bem, ou a quantidade de açúcar não é suficiente.

Em caso de outros tipos de defeitos, chamar a assistência técnica.

F Manuel d'instructions

Avant de mettre en marche la machine, lisez attentivement ce manuel. L'imparfait attention à tous les indications **ýcý** contenues, dispense la maison productrice d'aucune responsabilité. La machine a été projetée et réalisée pour la préparation du granite/sorbet/yogurt et pour la réfrigération des boissons. Elle peut être utilisée exclusivement dans les lieux constitués d'après les règlements antiincendie et loin de danger d'explosion. Il est interdit d'utiliser la machine pour des buts différents de ceux qui sont indiqués dans ce manuel. L'usage irrégulier de la machine ne donnera pas la garantie des produits.

DOMMAGES

Si la machine ne fonctionne pas bien:

- 1) Vérifiez qu'il y ait de la tension.
 - 2) Vérifiez que l'épave soit bien insérée.
 - 3) Vérifiez que l'interrupteur de la machine soit inséré.
 - 4) Si l'hélice a du mal à tourner ou bien fait du bruit: le produit n'a pas été bien mélangé, ou la quantité de sucre n'est pas suffisante.
- En cas de mauvais fonctionnement de la machine, contacter le service d'assistance.

Es Manual de instrucciones

Antes de activar la máquina, leer atentamente el presente manual. El falta respeto de las indicaciones contenidos en el manual, dispensa el constructor de todo responsabilidad. La máquina ha sido proyectada y realizada para ser empleada en la preparación de granizado/sorbeto/yogurt y para la refrigeración de bebidas. Puede ser utilizada exclusivamente al interno de ambientes que no deben presentar peligro de explosión y deben satisfacer las medidas de seguridad antincendio. Queda severamente prohibido utilizar la máquina para fines diferentes a los indicados en el presente manual. El uso irregular de la máquina hará perder las condiciones de garantía del producto.

DAÑOS

Si la máquina no funciona:

- 1) Verificar que halla tensión.
 - 2) Verificar que el enchufe esté bien insertado.
 - 3) Verificar que el interruptor de la máquina esté insertado.
 - 4) Si la hélice gira con dificultad o hace ruido, el producto no ha sido mezclado bien, o la cantidad de azúcar no es suficiente.
- En caso de mal funcionamiento del aparato, llamar el servicio asistencia.

D Bedienungsanleitung

Bevor sie die maschine betätigen, lesen sie bitte sorgfältig und genau das beiliegende handbuch. Bei nichtbeachtung der beinhaltenen hinweise, übernimmt die baufirma ag keinerlei verantwortung. Die maschine wurde für die zubereitung von gramolat/sorbet/yoghurt und für die kühlung von getränken entworfen und realisiert. Sie kann ausschliesslich in räumen, wo keine explosionsgefahr herrscht und die den feuerschutzmassnahmen entsprechen, benutzt werden. Es ist verboten, die maschine für andere zwecke zu verwenden, die im folgenden handbuch aufgeführt sind. Der missbrauch der maschine vermindert die garantiansprüche.

DEFEKTEN

Sollte die maschine nicht funktionieren:

- 1) Überprüfen sie, ob spannung vorhanden ist.
 - 2) Überprüfen sie, dass der stecker gut in der steckdose sitzt.
 - 3) Überprüfen sie, dass der schalter der maschine eingeschalten ist.
 - 4) Falls sich die kühlschraube nicht richtig dreht oder geräusche macht ist das produkt nicht richtig gemischt oder die zuckermenge ist nicht ausreichend.
- Im falle von anderen defekten, sich an den dienstservice wenden.

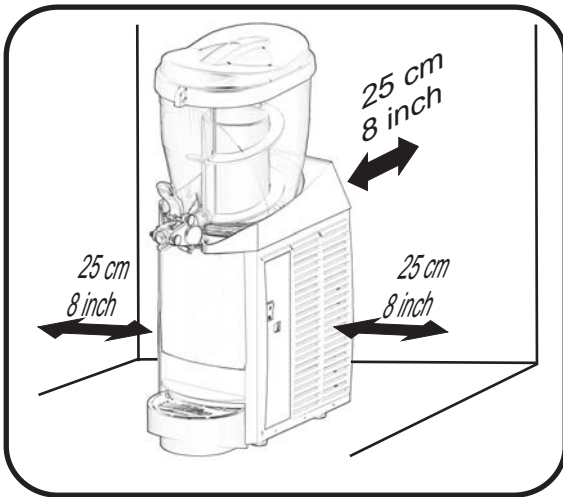

I Posizionare la macchina su un piano orizzontale, tale da sopportarne il peso. Assicurarsi che venga lasciato uno spazio minimo di 25 cm intorno al perimetro della macchina, onde evitarne il surriscaldamento.
Temperatura ambiente ideale per il funzionamento della macchina 25°/32°C.

- E** Place machine on a flat surface. Leave at least 8 inches on all sides for air circulation to avoid overheating. Optimum room temperature range: 77° F - 90° F.
- F** Poser la machine sur un plan horizontal, qui peut supporter sa poids. Soyez sur de laisser un espace minimum de 25 cm autour du périmètre de la machine, afin de éviter sa Surchauffe. Température ambiante optimale 25° / 32°C.
- Es** Poner la máquina sobre un plano horizontal, que soporte bien su peso. Asegurarse de dejar un espacio mínimo de 25 cm alrededor del perímetro de la máquina, para evitar su calentamiento. Temperatura mejor para el funcionamiento 25° / 32°C
- D** Stellen sie die maschine auf eine horizontale ebene, die das gewicht aushalt versichern sie sich, dass ein abstand von mindstens 25cm rundum die maschine bleibt, um eine überhitzung zu vermeiden. Umgebende Temperatur durchschnitt 25° / 32°C
- P** Colocar a máquina sobre um plano horizontal, capaz de suportar o seu peso. Controle que em volta da máquina fique 25 centímetros distante de qualquer objeto para evitar superaquecimento. Temperatura melhor para el funcionamiento 25° / 32°C

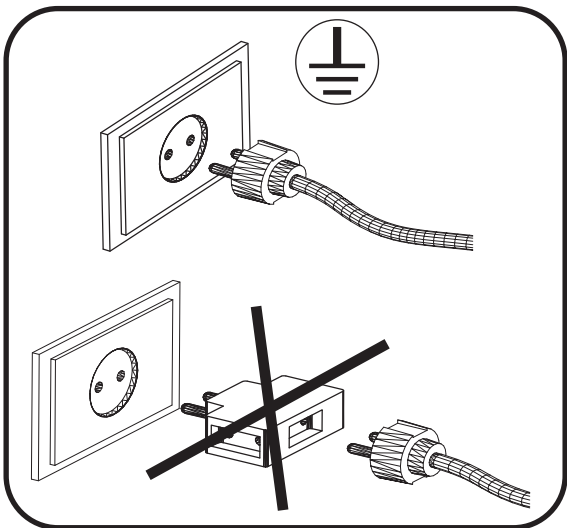

I Fare attenzione al voltaggio. Assicurarsi che ci sia il polo di terra. Non usare prese multiple. Non usare prolunghe.

- E** Pay attention to the voltage. Be sure there is a ground pole. Do not plug more than one machine in to one socket. Extensions cords not recommended.
- F** Faire attention au voltage. Soyez sûr qu'il y a le pôle de terre. Ne pas employer de prises multiples. Ne pas utiliser de rallonges électriques.
- Es** Poner atención al voltaje. Asegurarse que sea el polo de tierra. No usar enchufes múltiples. No usar extensiones eléctricas.
- D** Geben sie auf die spannung acht. Versichern sie sich, dass die maschine geerdet ist. Verwenden sie keine mehrfachstecker. Verwenden sie keine elektrischen verlängerungskabel.
- P** Cuidado com a voltagem. Controle o polo de terra. Não use multi-tomadas. Não use extensões.



I Miscelare l'acqua ed il concentrato in un recipiente a parte. Il contenuto di zucchero non deve essere mai inferiore al 18%, per evitare rotture della pala raschiaghiaccio.

- E** Mix product in a separate container if your product is a liquid concentrate, or powder, to be mixed with water, do not dilute more. There must be at least 18% sugar content to avoid breakage of ice scraper blade.
- F** Mélanger l'eau et le concentré dans un récipient à part. La quantité de sucre ne doit pas être inférieure au 18%, afin d'éviter la rupture de la pale du racleur de la glace.
- Es** Mezclar el agua y el concentrado en un recipiente a parte, bien limpio. La cantidad de azúcar no debe ser jamás inferior al 18%, para evitar la rotura de la pala del rascador del hielo.
- D** Mischen sie das wasser und das konzentrat in einem getrennten gefäss, gut gereinigt. Der zuckergehalt darf nie niedriger als 18% sein, um brüche des eiskratzers zu vermeiden.
- P** Misture a água e o concentrado em recipientes à parte. A quantidade de açúcar não deve ser nunca inferior a 18% para evitar a ruptura da pá raspadora de gelo.

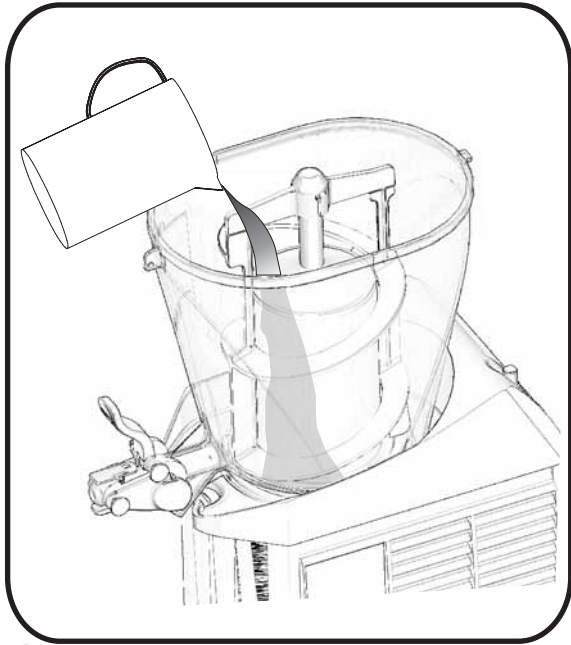

I Prima di versare prodotto nella vasca, disconnettere elettricamente. Non versare nella vasca liquidi caldi. Non versare prodotto se l'agitatore elicoidale non è correttamente posizionato. Non superare il livello "MAX" e non lavorare sotto il livello "MIN". Non accendere la macchina se non c'è prodotto nella vasca o se c'è solo acqua.

P Antes de colocar o produto no reservatório, desligar a corrente eléctrica da máquina. Não colocar líquidos quentes no reservatório. Para não derramar o produto se o agitador helicoidal não for montado corretamente. Não superar o nível "max" e para não trabalhar a inferior do nível "MIN". Não ligar a máquina se o reservatório é vazio ou contém somente água.

E Never turn machine on without product in bowl or with only water in bowl. Not to pour product if the helicoidal agitator is not correctly assembled. Pour product into bowl to "max" line (never add a hot product). Do not let product go below "min" line.

Refill with refrigerated product when level is halfway between min and max levels. This way there will always be frozen product available for customers).

F Avant de verser le produit dans le bac, disjoindre la machine de la prise électrique. Ne pas verser aucun produit dans le bac. Pour ne pas verser le produit si l'agitateur hélicoïdal n'est pas correctement assemblé. Ne pas dépasser le niveau "max" et ne pas travailler à de sous du niveau "min".

Ne pas allumer la machine sans produit dans le bac et seulement avec de l'eau dans le bac.

Es Antes de derramar el producto en el recipiente, apagar la máquina y quitar el enchufe de la corriente eléctrica.

No derramar líquidos calientes en el recipiente. Para no verter el producto si el mezclador helicoidal no está montado correctamente. No superar el nivel "max" y no trabajar a inferior del nivel "MIN".

No encender la máquina sin producto en el recipiente y solo con agua en el recipiente.

D Bevor sie die flüssigkeit in die wanne giessen, muss die maschine elektrisch zerlegt werden. Giessen sie nie warme flüssigkeiten in die wanne. Produkt nicht gießen, wenn der spiralförmige Quirl nicht richtig zusammengebaut wird.

Der "max" einfüllstand darf nicht überschritten werden und nicht zu Unter des Niveaus "MIN" arbeiten.

Schalten sie die maschine nie mit leeren flüssigkeitsbehältern ein, sondern immer nur mit wasser im behälter.

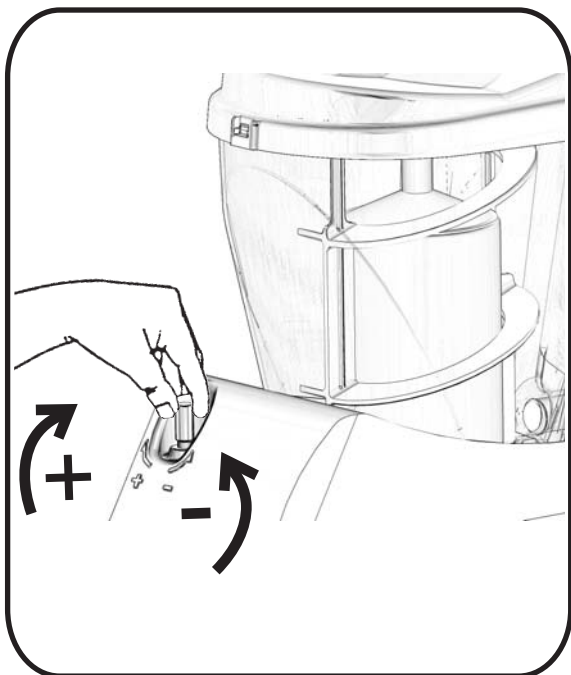

I La macchina ha già una regolazione normale per la consistenza della granita. Per effettuare variazioni di consistenza agire come da disegno variando di 1/4 di giro per volta.

E The machine is already set with a normal regulation of the slush consistency.

To vary the consistency, act as shown in the picture adjusting of 1/4 of turn in a time.

F La machine a deja una regulation normal pour la consistence du granité.

Pour effectuer variations de la consistence du granité, agir comme sur le dessin, change de 1/4 d'un tour.

Es La máquina tiene ja una regularización normal para la consistencia del granizado.

Para efectuar variaciones de consistencia, obrar como en el dibujo, cambiando de 1/4 de vuelta en una vez.

D Die maschine besitzt schon eine normal regulierung für die konsistenz des gramolates.

Um variationen der konsistenz, befolgen sie die instruktionen am rande.

P La máquina tiene ja una regularización normal para la consistencia del granizado.

Para efectuar variaciones de consistencia, obrar como en el dibujo, cambiando de 1/4 de vuelta en una vez.



- I** Posizionare su **I** l'interruttore generale (A) per mettere in funzione la macchina. Per spegnere la macchina, compiere l'operazione inversa. Per la funzione notte (opzionale) posizionare l'interruttore su **II**.
- E** Plug in machine and turn on main power switch (A), as in picture. To turn the machine off, perform steps in reverse order. To use night function (optional) turn on **II** power switch (A).
- F** Allumer l'interrupteur général (A), comme sur le dessin. Pour éteindre la machine, accomplir l'opération à l'inverse. Pour la fonction de nuit (facultative) mettre l'interrupteur général (A) de puissance **II**.
- Es** Accionar el interruptor general (A), como en el dibujo. Para apagar la máquina, cumplí la operación inversa. Para la función de la noche (opcional) girar el interruptor **II**.
- D** Betätigen sie den hauptschalter (A), wie in der zeichnung dargestellt. Um ausschalten der maschine, führer sie die bedienung in gegengesetzter reihe Aus. Für die Funktion Nacht (option) zum Platz interruttre an **II**.
- P** Acionar o interruptor geral (A), como no desenho. Para desligar a máquina, fazer a operação contrária. Para a noite da função (opcional) ao interruttre do lugar sobre **II**.

OPERAZIONE DI PULIZIA GIORNALIERA - DAILY CLEANING OPERATION - OPERATION DE NETTOYAGE QUOTIDIEN
 OPERACION DE LIMPIEZA DIARIA - TÄGLICHE REINIGUNGTO - OPERAÇÃO DE LIMPEZA DIÁRIA

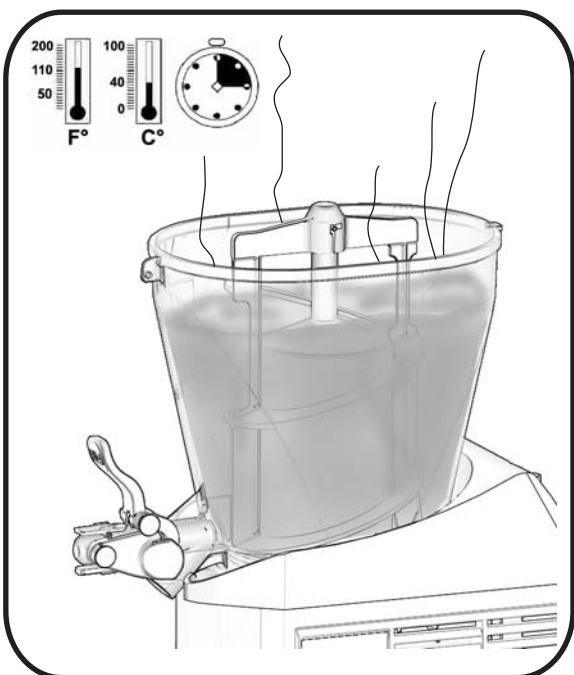

- I** Spegnere la macchina e scollegarla elettricamente. Svuotare la vasca. Per eliminare i residui, versare acqua calda nella vasca ed attendere 15 minuti prima di svuotarla.
- E** To empty bowl: turn power off. Drain product. Fill bowl with tepid water. Let stand 15 minutes.
- F** Eteindre la machine et disjoindre la même de la prise électrique. Vider le bac. Pour éliminer les restes, verser de l'eau chaude dans le bac. Attendre 15 minutes avant de vider le bac.
- Es** Apagar la máquina y quitar el enchufe de la corriente eléctrica. Vaciar el recipiente. Para eliminar los residuos, derramar agua templada en el recipiente. Esperar 15 minutos antes de vaciar el Recipiente.
- D** Schalten sie die maschine ab und losen sie sie von der elektrischen steckdose. Entleeren sie die wanne. Um die restbestände zu entfernen. Giessen sie warmes wasser in die wanne und entleeren sie diese erst nach 15 minuten.
- P** Desligar a máquina e tirar a tomada elétrica. Esvaziar o reservatório. Para eliminar os resíduos, colocar água quente no reservatório e esperar 15 minutos antes de esvazia-lo.

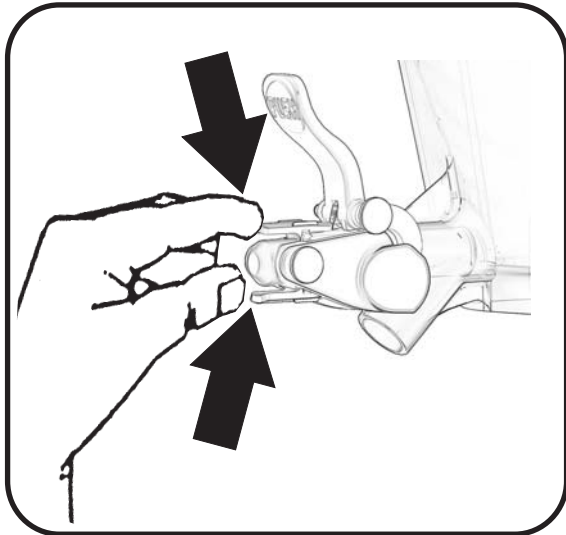

I Prima di smontare il rubinetto assicurarsi che la vasca sia completamente vuota. Per smontare il rubinetto fare pressione sulle alette del tappo come mostrato in disegno.

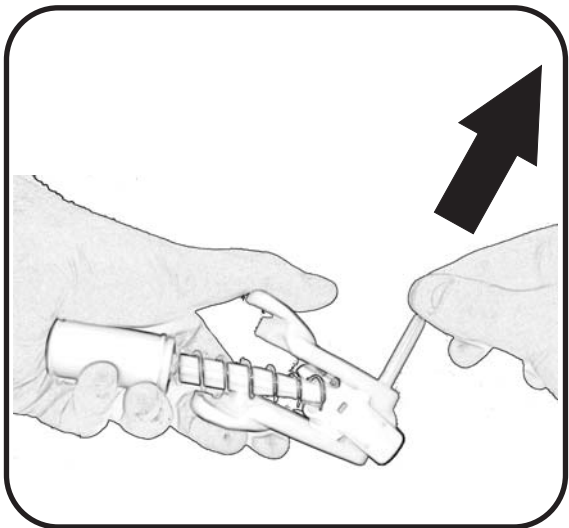

I Rimuovere il perno di fissaggio "A" tenendo ben fermo il resto del rubinetto.
ATTENZIONE: in questa fase di smontaggio la spinta della molla potrebbe far staccare bruscamente i particolari.

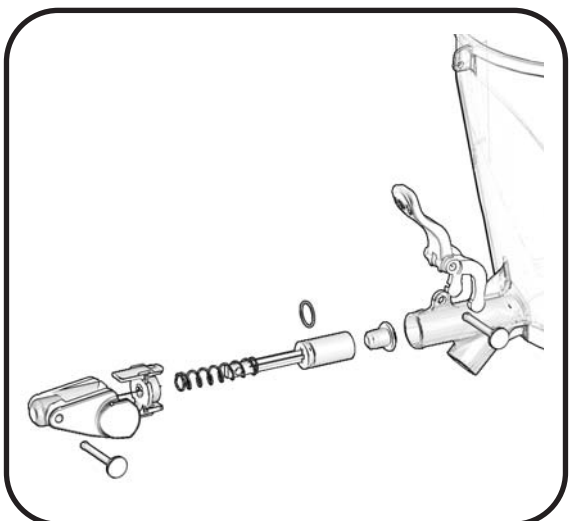

I Rubinetto completamente smontato

E Before removing the tap handle, make sure the bowl is completely empty. To remove the tap handle, press on the stopper fins, as shown in the picture.

F Avant d'enlever le robinet, s'assurer que le bac soit complètement vide. Faire la pression sur les ailerons du taquet, comme indiqué sur le dessin.

Es Antes de quitar la manija, asegurarse que el recipiente es totalmente vacío. Para quitar la manija, presionar en las aletas del tapón, como indicado en el dibujo.

D Vor dem Ausbau des Hahns sicherstellen, dass die Wanne vollständig leer ist. Zum Ausbau des Hahns entsprechend der Zeichnung etwas Druck auf die Rippen des Verschlusses ausüben.

P Antes de desmontar a torneira verificar que o tanque esteja completamente vazio. Para desmontar a torneira pressionar nas abas da tampa como mostra o desenho.

E Remove the fixing pin "A", holding firmly the rest of the tap handle. **ATTENTION:** during the taking apart phase, the push of the spring could cause the parts to detach abruptly.

F Remove the pivot of fixation "A" en tenant bien arrêté le reste du robinet. **ATTENTION:** Dans cette phase de démontage poussée du ressort pourrait faire détacher brusquement les autres particuliers.

Es Quitar el perno de fija "A" teniendo firmemente el resto del golpepito. **ATENCIÓN:** durante la separación, el empuje del resorte podría separar las piezas precipitadamente.

D Den Befestigungsstift "A" entfernen und den Rest des Hahns gut festhalten. **ACHTUNG:** In dieser Ausbauphase kann der Druck der Feder dazu führen, dass die Einzelteile herauspringen.

P Remover o pino de fixação "A" segurando bem firme a torneira. **ATENÇÃO:** Nesta fase da montagem há o risco que o impulso da mola faça desprender bruscamente os elementos.

E Completely disassembled tap handle.

F Robinet complètement démontée.

Es Glocepito totalmente desmontado.

D Hahn vollständig ausgebaut.

P Torneira completamente desmontada.

- I** Per un corretto montaggio del rubinetto seguire con attenzione le seguenti istruzioni e grafici.
- E** For a correct assembly of the tap refer to the following instructions and diagrams, carefully.
- F** Pour un ensemble correct du robinet se référer aux instructions et aux diagrammes suivants, soigneusement.
- Es** Para un montaje correcto del golpecito referir a las instrucciones y a los diagramas siguientes, cuidadosamente.
- D** Zur korrekten Montage des Hahns folgen Sie aufmerksam den nachfolgenden Anleitungen und Grafiken.
- P** Para uma montagem correcta da torneira seguir com atenção as seguintes instruções e gráficos.

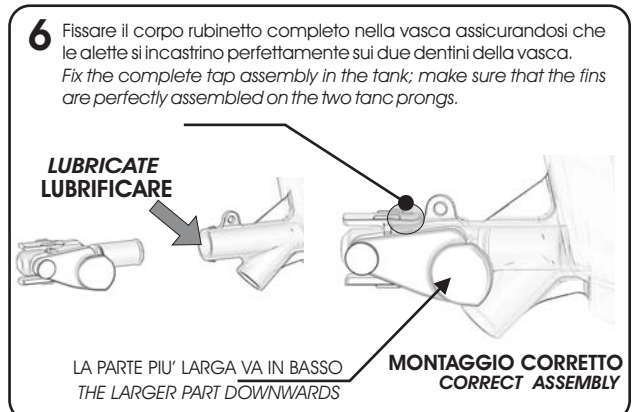
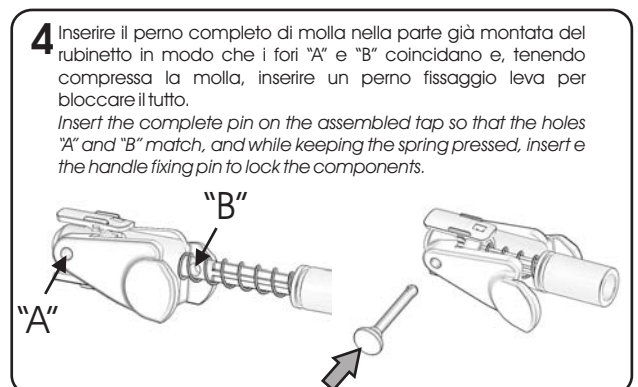
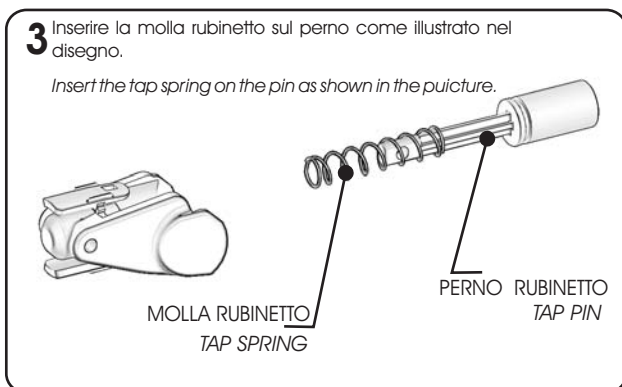
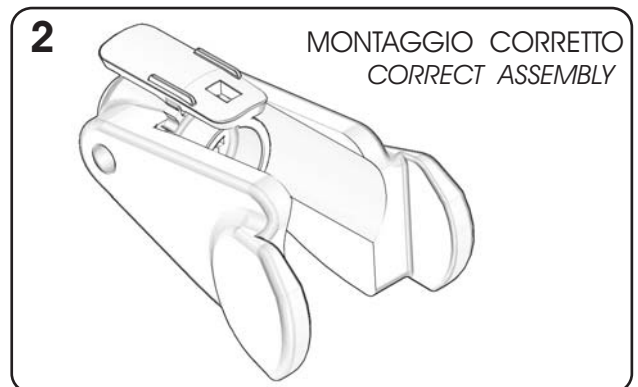
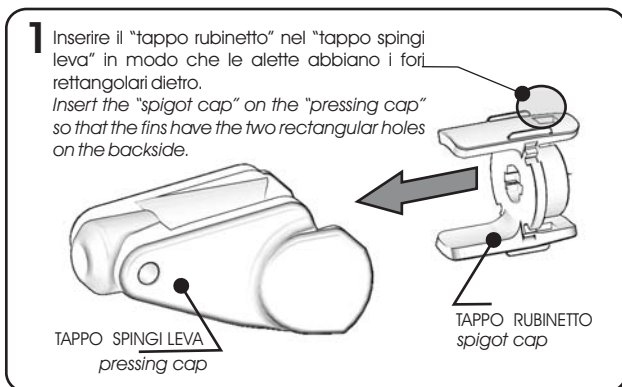

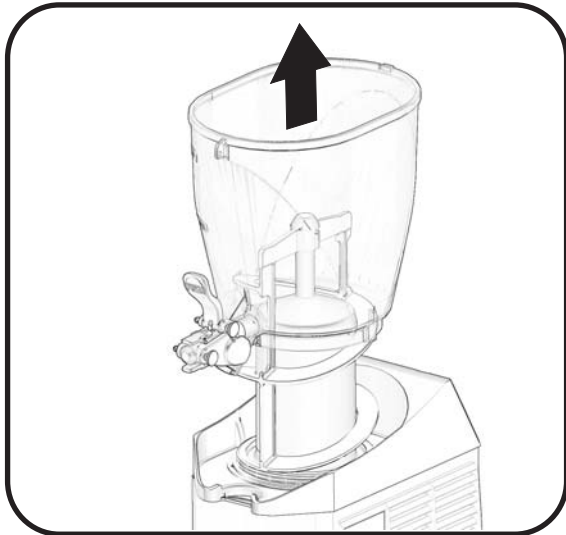

I Prima di smontare la vasca assicurarsi che la macchina non sia in funzione e che la vasca stessa sia completamente vuota.
Procedere sollevando la vasca verso l'alto.

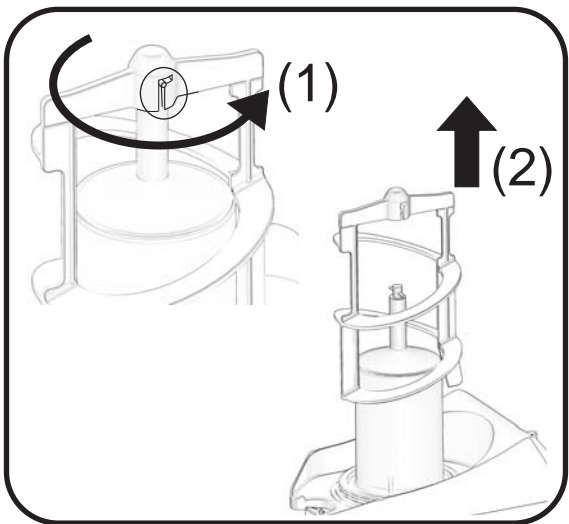

I Prima di procedere con lo smontaggio dell'elica assicurarsi che la macchina sia spenta e la spina staccata.
Per smontare l'elica farla prima ruotare per liberarla dall'incastro (1) e poi sollevarla (2) così come nel disegno.

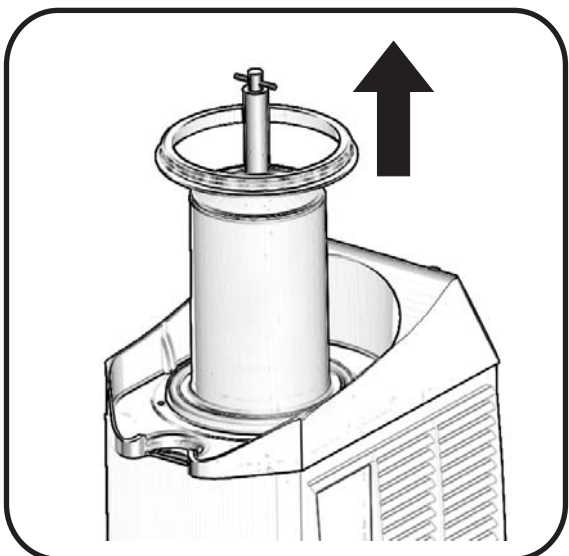

I Per smontare la guarnizione vasca è sufficiente sfilarla tirandola verso l'alto una volta tolta vasca ed elica.

E Before removing the bowl, make sure the machine is turned off and the bowl itself is completely empty.
Go on raising up the bowl.

F Attention! Avant de soulever le bac s'assurer que il soit complètement vide et la machine est arrêtée électriquement.
Lever le bac.

Es Atención! Antes de alzar el recipiente asegurarse que esté completamente vacío. Apagar la maquina y quitar el enchufe de la corriente eléctrica.
Levantar el recipiente.

D Vor dem Ausbau der Wanne sicherstellen, dass die Maschine abgeschaltet und die Wanne vollständig leer ist. Darauf die Wanne anheben.

P Antes de desmontar o tanque verificar que a máquina não esteja a funcionar e que o próprio tanque esteja completamente vazio. Proceder levantando o tanque para o alto.

E Before removing the spiral, make sure the machine is turned off and the plug detached.
To remove the spiral, make it turn to free it from the joint (1) and then raise it (2), as shown in the picture.

F Avant d'enlever l'hélice, s'assurer que la machine est arrêtée et la prise détachée.
Pour enlever l'hélice, le tourner pour le libérer du joint (1) et après soulever l'hélice (2), comme indiqué sur le dessin.

Es Antes de quitar la hélice, asegurarse que la máquina es apagada y el enchufe separado.
Para quitar la hélice, hacerte la vuelta para liberarla del empalme (1) y después levantarla (2), como indicado en el dibujo.

D Vor dem Ausbau der Schraube sicherstellen, dass die Maschine abgeschaltet und der Stecker herausgezogen ist. Zum Ausbau der Schraube dreht man diese zuerst, um sie aus der Verankerung (1) zu lösen und hebt sie dann (2) an, wie in der Zeichnung dargestellt.

P Antes de proceder com a desmontagem da hélice verificar que a máquina esteja apagada e a tomada desligada. Para desmontar a hélice deve-se antes girá-la para soltar o engate (1) e depois levá-la (2) como mostra o desenho.

E To remove the bowl gasket is enough to pulling it up, after the bowl and spiral have been removed.

F Pour démonter le joint du bac soulever le bac envers le haut apres avoir enlevé le bac et la spirale

Es Para quitar la guarnición del recipiente, tirarla hacia arriba, después de que se hayan quitado el recipiente y el hélice.

D Zum Ausbau der Wannendichtung reicht es aus, diese abzuziehen, indem man sie nach dem Entfernen der Wanne und der Schraube nach oben zieht..

P Para desmontar a vedação do tanque basta remove-la a puxar para o alto depois de retirar o tanque e a hélice.

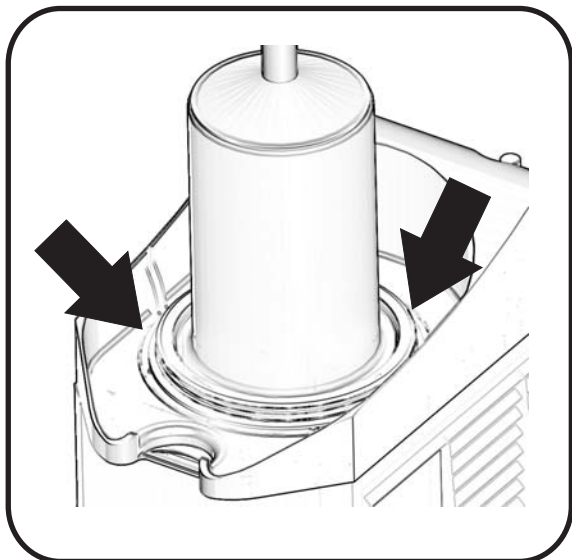

- I** Per rimontare correttamente le parti lavate seguire attentamente le istruzioni. La guarnizione deve essere ben posizionata schiacciandola sul fondo del supporto.
- E** To re-assemble the clean parts properly, refer to the instructions carefully. The gasket must be set crushing on the bottom of the support.
- F** Pour remonter correctement les parties nettoyées suivre les instructions. Le joint du bac doit être bien poussées sur le fond du support.
- Es** Para remontar correctamente as partes lavadas seguir atentamente as instruções. A vedação deve ser bem posicionada e premida no fundo do suporte.
- D** Um die gewaschenen Teile wieder korrekt zusammenzubauen, folgen Sie aufmerksam der Anleitung. Die Dichtung ist gut zu positionieren, indem man sie auf den Boden der Halterung presst.
- P** Para remontar correctamente as partes lavadas seguir atentamente as instruções. A vedação deve ser bem posicionada e premida no fundo do suporte.

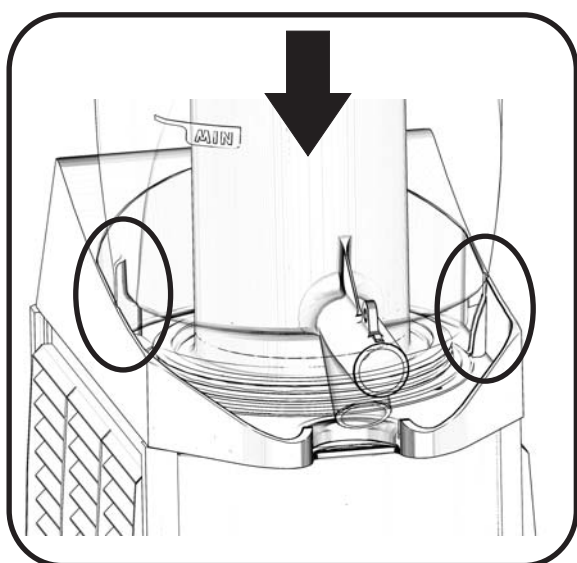

- I** Rimontare la vasca spingendola verso il basso fino a schiacciare la guarnizione e facendo attenzione che le alette della vasca siano all'interno delle guide apposite sul supporto.
- E** Assemble the bowl pushing down causing the crushing of the gasket and paying attention that the bowl flits are inside the right guides on the support.
- F** Remonter le bac en la poussant vers le bas jusqu' à presser le joint. Faire attention que les ailettes du bac soient à l'intérieur des guides du support.
- Es** Remontar o tanque empurrando-o para baixo até premer a vedação, prestando atenção que as abas do tanque fiquem dentro das próprias ranhuras guia do suporte.
- D** Die Wanne wird wieder eingebaut, indem man sie nach unten schiebt, bis sie voll auf die Dichtung drückt, wobei darauf zu achten ist, dass die Rippen der Wanne in die entsprechenden Führungen an der Halterung einrasten.
- P** Remontar o tanque empurrando-o para baixo até premer a vedação, prestando atenção que as abas do tanque fiquem dentro das próprias ranhuras guia do suporte.

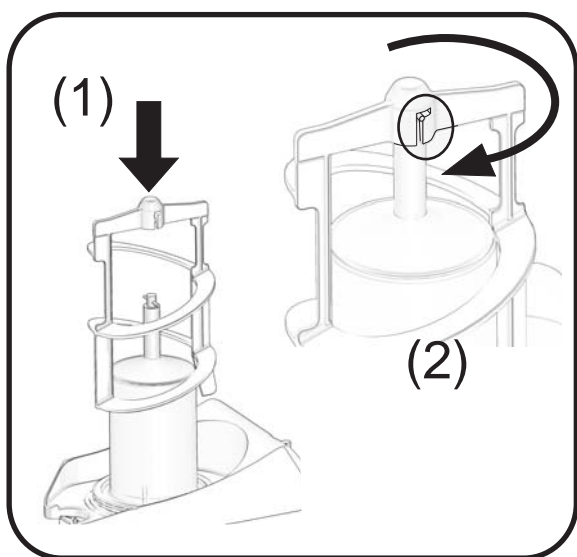

- E** .For the right spiral assembly, push it down to fix it in the center and then turn in clockwise sense to block it.
ATTENTION: once the spiral is in its right position do not force it and never rotate it by hand. This operation could compromise the working of the motor
- F** Pour un correcte montage de la spirale pousser vers le bas jusqu' à la fixer. Apres cette operation tourner la spirale dans le sens des aiguilles d'une montre pour la bloquer.
Attention: ne pas forcer ni tourner jamais la spirale à main . Cette operation pourrait compromettre le bon fonctionnement du
- Es** Para la adjuada assemblea de l'hélice, empujar a fondo para fijarla en el centro y después dar vuelta a izquierda para bloquearla.
ATENÇÃO. Depois de posicionada a hélice a mesma não deve ser forçada nem rodada à mão. Este tipo de operação pode prejudicar o funcionamento do motor.
- D** Zur korrekten Montage der Schraube wird diese nach unten gedrückt, bis sie in ihrem Sitz einrastet; dann dreht man diese im Uhrzeigersinn, um sie zu blockieren.
ACHTUNG: Nach dem Positionieren der Schraube darf diese nicht forciert und auf keinen Fall per Hand gedreht werden. Diese Operation würde die Motorfunktion beeinträchtigen.
- P** Para a montagem correcta da hélice empurrar para baixo até engatá-la no alojamento e girar então no sentido dos ponteiros do relógio para a bloquear.
ATENÇÃO. Depois de posicionada a hélice a mesma não deve ser forçada nem rodada à mão. Este tipo de operação pode prejudicar o funcionamento do motor.

I Per il corretto montaggio dell'elica spingere verso il basso per incastrarla nella sede e poi ruotare in senso orario per bloccarla.
ATTENZIONE: Una volta posizionata l'elica non forzarla e non ruotarla mai a mano. Tale operazione compromette il funzionamento del motore.

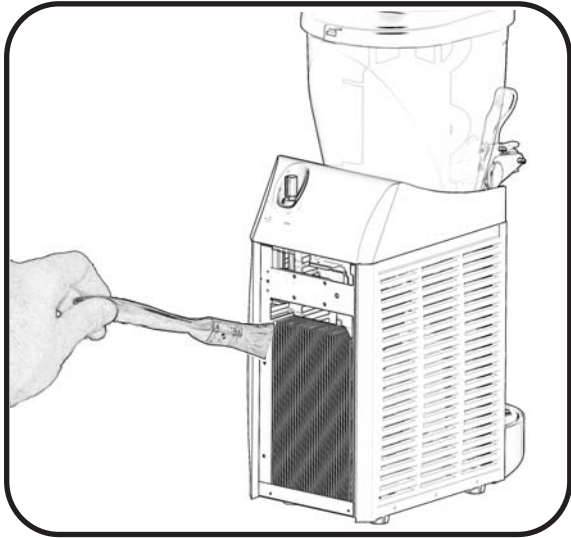

I PULIZIA DEL CONDENSATORE

Rimuovere i fianchi. Pulire il condensatore con un pennello ogni Settimana.

Attenzione! Un condensatore sporco può compromettere il buon funzionamento della macchina, con la conseguente rottura del compressore.

E CONDENSER CLEANING
 Remove side panels. Clean condenser with a brush every week. **Attention!** A dirty condenser can cause compressor damage.

F NETTOYAGE DU CONDENSEUR
 Enlever le côté. Nettoyer le condenseur avec un pinceau tous les semaines. **Attention!** Un condenseur sale peut endommager le bon fonctionnement de la machine, avec la conséquente rupture du compresseur.

Es LIMPIEZA DEL CONDENSADOR
 Remover el lado. Cada semana limpiar el condensador con un pincel. **Atención!** Un condensador sucio puede comprometer el buen funcionamiento de la máquina, con la consecuyente rotura del compresor.

D REINIGUNG DER KONDENSATOR
 Die seitenabdeckung abnehmen. Säubern sie den kondensator ab und zu mit einem pinsel (wöchentliche). **Achtung!** Ein verschmutzter kondensator kann die arbeitsweise der maschine beeinträchtigen mit darauffolgendem bruch der kompressor.

P LIMPEZA DO CONDENSADOR
 Remover a parte lateral. Limpar o condensador com um pincel todas as semanas. **Atenção!** Um condensador sujo pode comprometer o bom funcionamento da máquina, com consequente rompimento do compressor.

TARGA MATRICOLA - MATRICULATION PLATE - MATRICULE
 MATRICULA - REGISTRIERSCHILDES - MATRICULATION

		MODEL 1	MODEL 2
Votaggio/ Voltage/ Voltage Voltage / Spannung / Voltagem		100-115V - 60Hz 220-230-240V - 50Hz	100-115V - 60Hz 220-230-240V - 50Hz
Potenza / Power absorbed Puissanceélectrique/Potenciaeléctrica Elektrische leistung		350 W	500 W
Vasca / Bowl / Bac / Recipiente Wasse / Reservatorio		5,50t X 1	5,50t X 2
Dimensioni Dimensions Dimensions Abmessungen Dimensões	L	200 mm	415 mm
	P	400 mm	400 mm
	H	680 mm	680 mm
Peso netto / Net weight / Poids net / Peso neto / Netto gewicht / peso claramente		18 Kg	27 Kg
Gas / Gaz		R 134a	R 134a

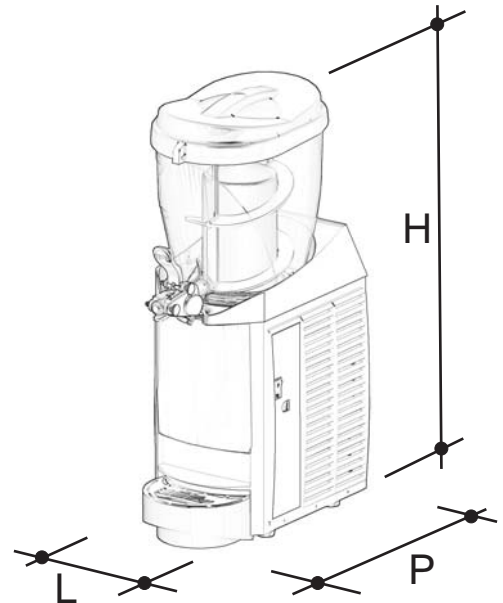

Stoccaggio

Gli imballi e i materiali di risulta devono essere smaltiti secondo quanto previsto dalle normative vigenti in materia.

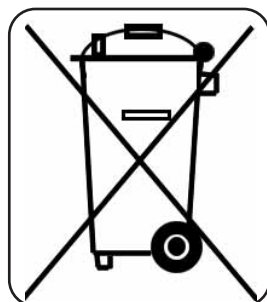

MODEL MINI 1

CE DATE: 18/05/06

CAPACITY BOWL: 5,5 LITER

Numb.: 06 05 1000

CODE: STANDARD

GAS: Freon R134a - 135 gr.

COLOUR: STANDARD

VOLTAGE: 230 V - 50 Hz

POWER: WATT 350
 COMPRESSOR: HIT. HIGLY 645

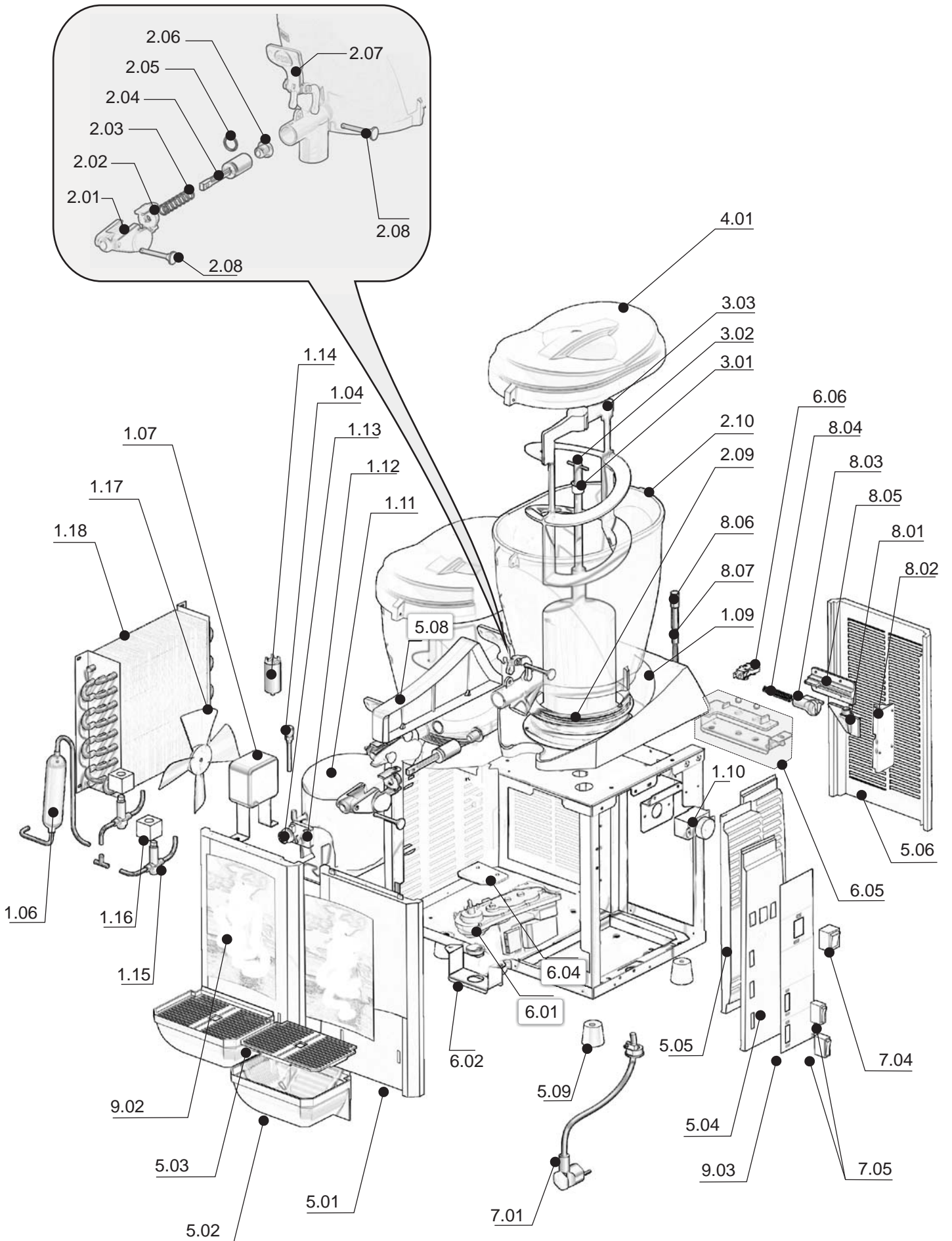

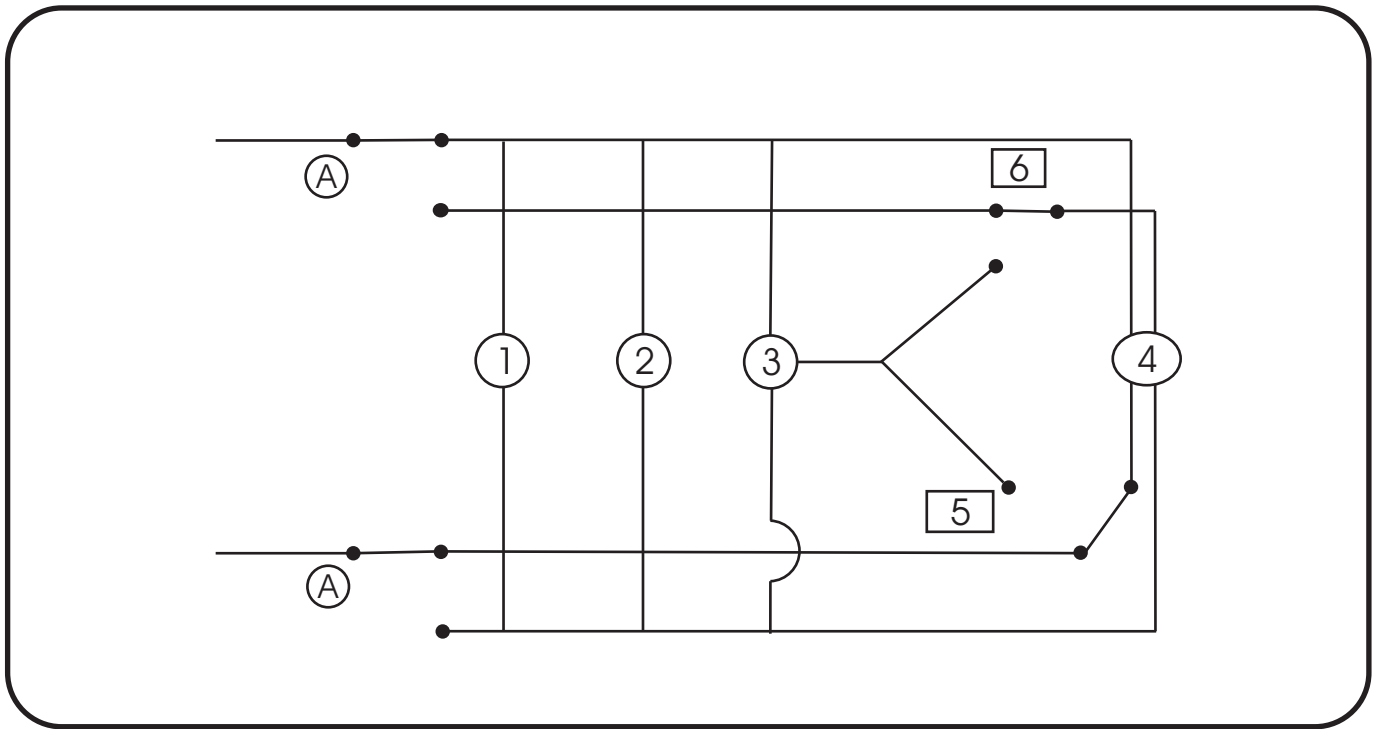

I

E

F

Es

D

P

- | | | | | | |
|--------------------------|----------------------|-------------------------|------------------------|---------------------|--------------------------|
| 1) Motore ventilatore | 1) Fan motor | 1) Moteur ventilateur | 1) Motor ventilador | 1) Ventilator-motor | 1) Motor para ventilação |
| 2) Motoriduttore | 2) Gear motor | 2) Motoréducteur | 2) Motoreductor | 2) Getriebemotor | 2) Motor redutor |
| 3) inseritore | 3) Timer | 3) Timer | 3) Timer | 3) Timer | 3) |
| 4) Compressore | 4) Compressor | 4) Compresseur | 4) Compresor | 4) Kompressor | 4) Compressor |
| 5) Microinterruttore | 5) Micro-switch | 5) Microinterrupteur | 5) Microinterruptor | 5) Mikroschalter | 5) Micro-interruptor |
| 6) Termostato | 6) Thermostat 1 | 6) Thermostat | 6) Termostato | 6) Thermostate | 6) Termostato |
| A) Interruttore generale | A) Main power switch | A) Interrupteur général | A) Interruptor general | A) Hauptschalter | A) Interruptor geral |

SCHEMA ELETTRICO COMPRESSORE

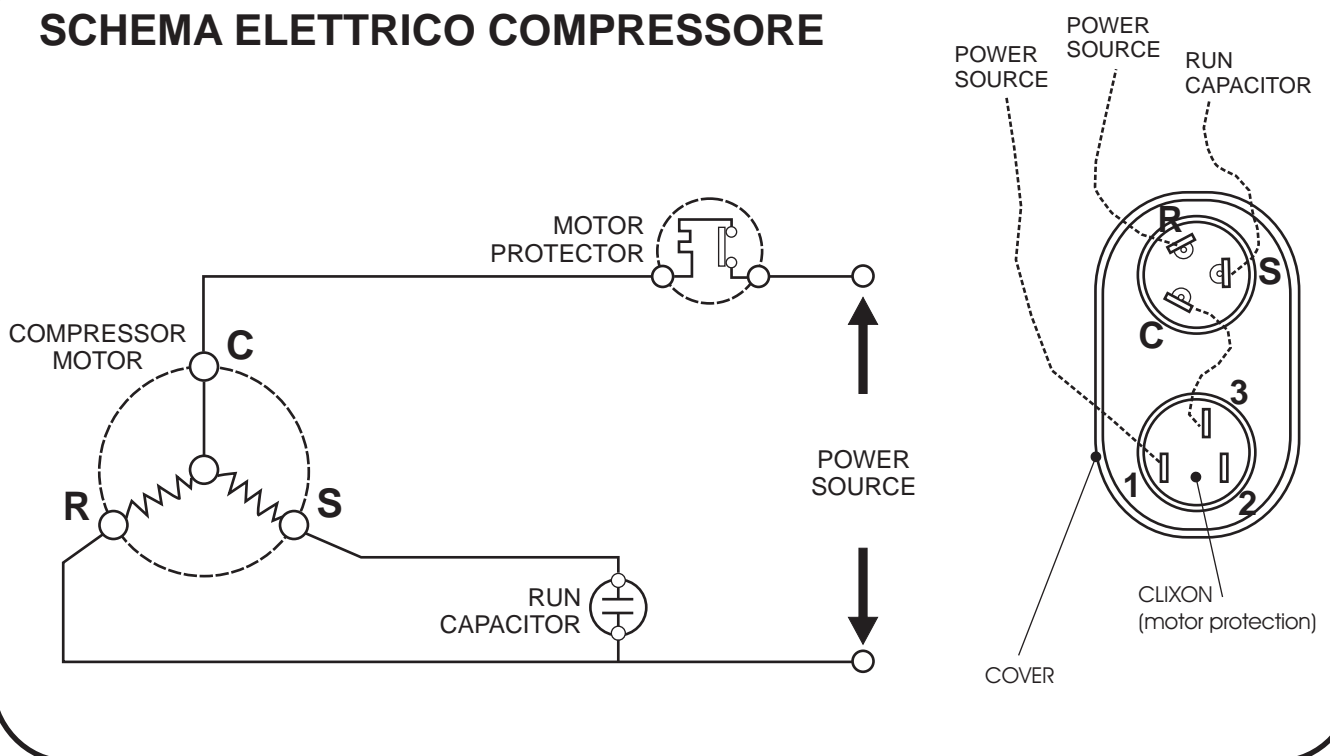

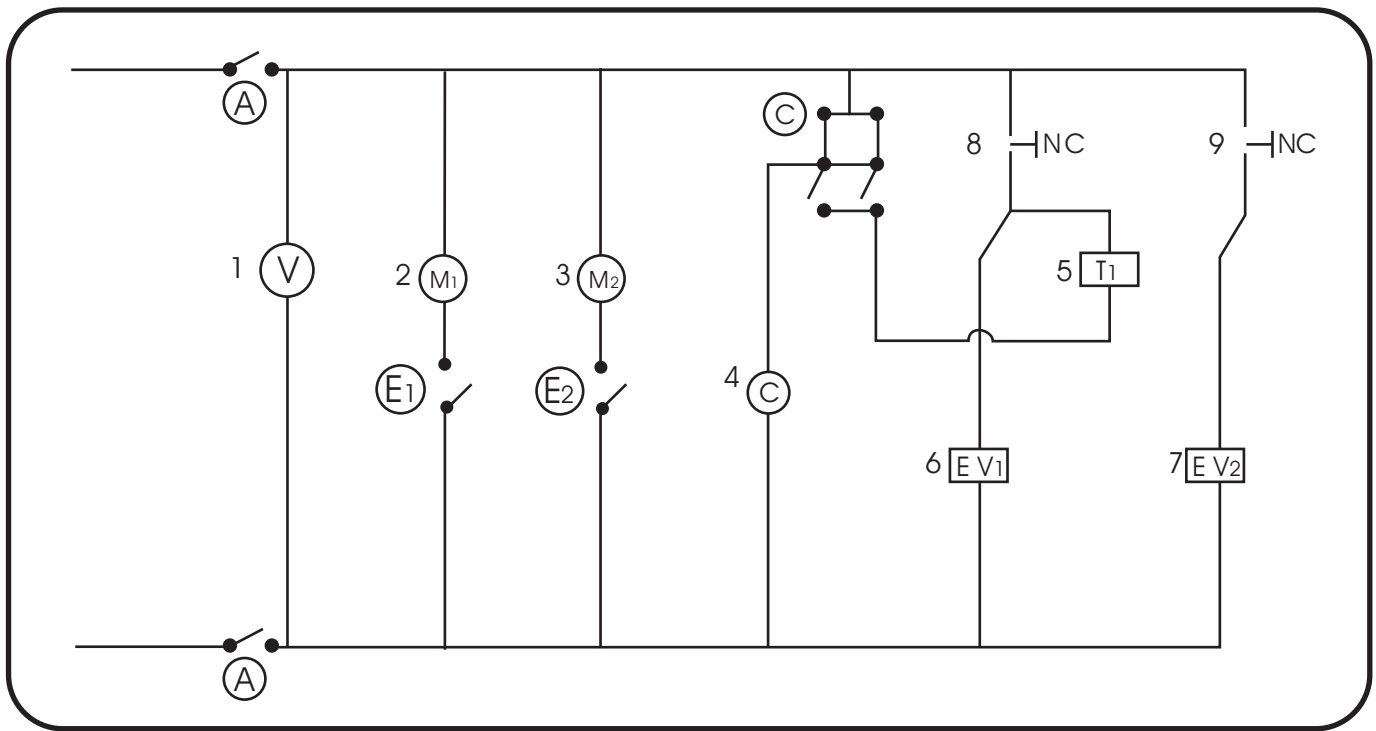

I

E

F

Es

D

P

1) Motore ventilatore
 2) Motoriduttore 1
 3) Motoriduttore 2
 4) Compressore
 5) Termostato 1
 6) Elettrovalvola 1
 7) Elettrovalvola 2
 8) Microinterruttore 1
 9) Microinterruttore 2
 A) Interruttore generale
 C) Interruttore generale
 granit abibita
 E1-E2) Interruttore
 motore

1) Fan motor
 2) Gear motor 1
 3) Gear motor 2
 4) Compressor
 5) Thermostat 1
 6) Electro-valve
 7) Electro-valve 2
 8) Micro-switch 1
 9) Micro-switch 2
 A) Main power switch
 C) Main
 freeze/refrigeration
 E1-E2) Individual bowl
 agitator switch

1) Moteur ventilateur
 2) Motoréducteur 1
 3) Motoréducteur 2
 4) Compresseur
 5) Thermostat 1
 6) Electrovalve 1
 7) Electrovalve 2
 8) Microinterrupteur 1
 9) Microinterrupteur 1
 A) Interrupteur général
 C) Interrupteur général
 du granité et de la
 boisson Rafrachissante
 E1-E2) Interrupteur du
 moteur

1) Motor ventilador
 2) Motoreductor 1
 3) Motoreductor 2
 4) Compresor
 5) Termostato 1
 6) Electroválvula 1
 7) Electroválvula 2
 8) Microinterruptor 1
 9) Microinterruptor 2
 A) Interruptor general
 C) Interruptor general
 granizado-bebida
 refrigerada
 E1-E2) Interruptor
 motor

1) Ventilator-motor
 2) Getriebemotor 1
 3) Getriebemotor 2
 4) Kompressor
 5) Thermostate 1
 6) Elektroventil 1
 7) Elektroventil 2
 8) Mikroschalter 1
 9) Mikroschalter 2
 A) Hauptschalter
 C) Hauptschalter für
 gramolat und für
 gekühlte
 Getränke
 E1-E2) Motorschalter

1) Motor para ventilação
 2) Motor redutor 1
 3) Motor redutor 2
 4) Compressor
 5) Termostato 1
 6) Eletro-valvula 1
 7) Eletro-valvula 2
 8) Micro-interruptor 1
 9) Micro-interruptor 2
 A) Interruptor geral
 C) Interruptor geral
 sorvete-bebida
 refrigerada
 E1-E2) Interruptor motor

POSIZ. ESPLOSO	CODICE	DESCRIZIONE
1.01	M002	COMPRESSORE HIGHLY 645 230/50 CARESS 1
1.02	M070	CLIXON BF325KB (COMP. HIGHLY 230/50)
1.04	M047	CONDENSATORE DI MARCIA HIGHLY 230/50
1.06	F068/1	CONDENSATORE CAB 0130
1.07	F062	FILTRO 20gr. 6.2 – 2.6
1.08	5010	MOTOVENTILATORE 10W
1.09	L8022	VENTOLA diametro 170/34°
1.10	M300	EVAPORATORE COMPLETO
1.11	M062	COMPRESSORE NEK2134GK CARESS 2
1.12	M098	RELE' (COMP. NEK2134)
1.13	M099	CLIXON (COMP. NEK2134)
1.14	M100	CONDENSATORE NEK2134
1.15	1023	PARTE MECCANINCA EV
1.16	1298	BOBINA EV 230/50
1.16	1290A	BOBINA EV 115/60
1.17	L8055	VENTOLA diametro 200/28°
1.18	M058	CONDENSATORE CARESS2
1.01	M051	COMPRESSORE HIGHLY 645 115/60
1.02	M071	CLIXON BF560KB (COMP. HIGHLY 115/60)
1.14	M050	CONDENSATORE DI MARCIA HIGHLY 115/60
2.01	M014	TAPPO SPINGI LEVA
2.02	M015	TAPPO CHIUSURA RUBINETTO
2.03	M017	MOLLA RUBINETTO
2.04	M016	PERNO RUBINETTO
2.05	F016	O-Ring RUBINETTO
2.06	F017	GUARNIZ. INFER. RUBINETTO
2.07	M018GM	LEVA RUBINETTO
2.08	F013	PERNO FISSAGGIO
2.09	F019	GUARNIZIONE VASCA
2.10	M013	VASCA
3.01	M011	AGITATORE ELICOIDALE
3.02	F022,1	ANELLO DI TENUTA
3.03	M010	ASSE DI TRASCINAMENTO
4.01	M019N	COPERCHIO NERO
5.01	M056N	PANNELLO PORTA VASCHETTA
5.02	F059GM	VASCHETTA GRIGIA TV
5.03	F060GM	GRIGLIA PER VASCHETTA GRIGIA TV
5.04	F206N	FIANCO PORTA COMANDI
5.05	F207N	FIANCO GRIGLIATO
5.06	F072N	PANNELLO POSTERIORE
5.07	M078	PIEDI ANTIVIBRANTI
5.08	M082N	SEPARATORE
5.09	1023	PIEDINI RIGIDI CARESS 2
6.01	M084	MOTORIDUTTORE
6.06	1061/UL	MICORINTERRUTTORE
7.01	1231/1	CAVO DI ALIMENTAZIONE COMPLETO
7.03	1016	INSERITORE CICLICO
7.04	F131	INTERRUTTORE GENERALE
7.05	F132	INTERRUTTORE UNIPOLARE
8.01	M005	ALETTA GUIDA MOLLA
8.02	M044	GUIDA SCORRIMENTO CARESS 2
8.03	M029	REGOLATORE
8.04	M045	MOLLA REGOLAZIONE GRANITA
8.05	M006	BASE DI SCORRIMENTO
8.06	M007	PERNO A VITE
8.07	M079	DISTANZIALE REGOLAZIONE GRANITA
9.01	M020	ADEVISO PORTACOMANDI CARESS 1
9.02	M063	ADEVISO PORTAVASCHETTA
9.03	M059	ADEVISO PORTACOMANDI CARESS 2

EXPLOSE NUMB.	CODE	DESCRIPTION
1.01	M002	COMPRESSOR HIGHLY 645 230/50 CARESS 1
1.02	M070	CLIXON BF325KB (COMP. HIGHLY 230/50)
1.04	M047	START CONDENS. HIGHLY 230/50
1.06	F068/1	CONDENSER CAB 0130
1.07	F062	FILTER 20gr. 6.2 – 2.6
1.08	5010	FAN MOTOR 10W
1.09	L8022	FAN ϕ 170/34°
1.10	M300	COMPLETE EVAPORATOR
1.11	M062	COMPRESSOR NEK2134GK CARESS 2
1.12	M098	RELAIS (COMP. NEK2134)
1.13	M099	CLIXON (COMP. NEK2134)
1.14	M100	CONDENSER NEK2134
1.15	1023	ELECTROVALVE MECHANICAL PART
1.16	1298	COIL E.V. 230/50
1.16	1290A	COIL E.V. 115/60
1.17	L8055	FAN ϕ 200/28°
1.18	M058	CONDESER CARESS 2
1.01	M051	COMPRESSOR HIGHLY 645 115/60
1.02	M071	CLIXON BF560KB (COMP. HIGHLY 115/60)
1.04	M050	START CONDENSER HIGHLY 115/60
2.01	M014	HANDLE PUSHING STOPPER
2.02	M015	TAP CLOSING STOPPER
2.03	M017	TAP SPRING
2.04	M016	TAP PIN
2.05	F016	TAP O-Ring
2.06	F017	LOWER GASKET TAP
2.07	M018GM	TAP HANDLE
2.08	F013	PIN FOR HANDLE FIXING
2.09	F019	BOWL GASKET
2.10	M013	BOWL 5,5 LT
3.01	M011	AUGER
3.02	F022,1	SEALING RING
3.03	M010	DRIVE SHAFT
4.01	M019BM	BLACK LID
5.01	F056N	FRONT PANEL BLACK
5.02	F059GM	DRIP TRAY SQUARE GREY
5.03	F060GM	GRATE FOR DRIP TRAY SQUARE GREY
5.04	F206N	CONTROL PANEL
5.05	F207N	VENT HOLE SIDE PANEL
5.06	F072N	BACK PANEL BLACK
5.07	M078	LEGS
5.08	M082N	SPACER
5.09	1023	LEGS CARESS 2
6.01	M084	GEAR MOTOR
6.06	1061/UL	MICROSWITCH
7.01	1231/1	COMPLETE POWER CABLE
7.03	1016	TIMER MOTOR
7.04	F131	MAIN POWER SWITCH
7.05	F132	UNIPOLARE SWITCH
8.01	M005	SPRING GUIDE FIN
8.02	M044	SLIDEWAY CARESS 2
8.03	M029	REGULATOR
8.04	M045	SPRING SLUSH ADJUSTMENT
8.05	M006	SLIDING BASE
8.06	M007	SCREW PIN
8.07	M079	SLUSH ADJUSTMENT SPACER
9.01	M020	STICKER CONTROL PANEL CARESS 1
9.02	M063	FRONT PANEL STICKER
9.03	M059	STICKER CONTROL PANEL CARESS 2

GARANZIA E CONDIZIONI GENERALI DI VENDITA

La casa costruttrice garantisce che la macchina è conforme alla direttiva macchine 89/392/CE, 89/109/CE e direttiva 89/336/CE.

Le macchine sono coperte da garanzia valida 12 mesi dalla data di fatturazione. Dalla garanzia sono esclusi fusibili, lampadine, tutti quei componenti elettrici minuti di facile reperibilità e tutti i materiali soggetti a usura come guarnizioni, ecc.. Dalla garanzia sono escluse le parti estetiche, e tutte le parti che dovessero risultare difettose a causa di negligenza o trascuratezza nell'uso ed errata installazione e manutenzione, in ogni caso dovute a circostanze non imputabili a difetti di fabbricazione. La riparazione in garanzia non dà luogo al prolungamento della garanzia stessa. La garanzia viene espletata con la sostituzione gratuita franco fabbrica di qualsiasi pezzo che, a giudizio insindacabile della casa costruttrice presenta, difetti di fabbricazione o di materiale. Eventuali invii alla casa costruttrice di macchine o parti di ricambio da riparare o sostituire devono essere autorizzati dalla stessa e potranno avvenire solo ed esclusivamente in porto franco. La casa costruttrice dichiara di non assumere alcuna responsabilità per eventuali danni diretti o indiretti derivanti dal mancato temporaneo funzionamento dell'apparecchio.

La casa costruttrice declina ogni forma di responsabilità per eventuali danni che possono direttamente o indirettamente derivare a persone, cose, animali. La casa costruttrice declina ogni responsabilità in caso di mancata osservanza di tutte le prescrizioni indicate nel presente manuale e concernenti specialmente le avvertenze in tema di installazione, uso e manutenzione dell'apparecchio. La casa costruttrice dichiara che la merce deve essere accettata con riserva di controllo e verifica entro 7 giorni dalla consegna. Le specifiche tecniche e le caratteristiche delle macchine possono essere variate senza preavviso. La casa costruttrice si riserva il diritto di apportare modifiche senza preavviso.

RESA

Le macchine vengono rese franco ns. stabilimento.

FORO COMPETENTE

I contratti stipulati con la casa costruttrice sono sottoposti alla legge italiana. Per ogni controversia, anche all'estero, il foro competente sarà quello di Napoli.

GARANTIE ET CONDITIONS GENERALES DE VENTE

Le fabricant garantit que l'appareil est conforme aux directives 89/392/CE, 89/109/CE et 89/336/CE.

La garantie a une durée de 12 mois à partir de la date facture. Les fusibles, lampes, et tout autre composant électrique qui se trouve facilement sur le marché ainsi que toutes les pièces sujettes à l'usure tels que les joints etc.... ne sont pas couverts par la garantie.

Les parties externes sont également exclues de toute garantie. De plus, toutes les parties qui seraient défectueuses à cause d'une négligence, d'un mauvais usage et d'une mauvaise installation et entretien, et donc dans des circonstances non imputables à des défauts de fabrication, ne sont pas couvertes par la garantie. Toute réparation sous garantie ne donne en aucun cas droit au prolongement de celle-ci.

La garantie permettra le remplacement gratuit de toute pièce présentant des défauts de fabrication ou de matériel, et ce uniquement sur base de l'évaluation du constructeur même. Les éventuels envois au fabricant d'appareils ou de pièces de rechange à réparer ou substituer doivent être autorisés par le fabricant lui-même et seront à charge de l'expéditeur. Le fabricant déclare ne pas être responsable des éventuels dommages directs et indirectes provoqués par le non-fonctionnement provisoire de l'appareil.

Le fabricant décline toute forme de responsabilité pour les éventuels dommages subis directement ou indirectement par les personnes, les choses, et les animaux. Le fabricant décline toute forme de responsabilité si toutes les précautions indiquées dans le manuel ne sont pas suivies et en particulier en ce qui concerne les instructions d'installation, d'utilisation et d'entretien de l'appareil. Le fabricant déclare que la marchandise doit être acceptée sous réserve de contrôle et vérifiée endéans les sept (7) jours de la livraison. Les spécifications techniques et les caractéristiques des appareils peuvent être changées sans aucun préavis.

Le fabricant se réserve le droit d'apporter toute modification considérée comme nécessaire sans aucun préavis.

LIVRAISON

Les appareils sont livrés Ex-work.

TRIBUNAL COMPETENT

Les contrats passés avec le fabricant sont soumis à la loi italienne. En cas de litige, même avenant à l'étranger, le tribunal compétent sera celui de Naples.

Los detalles técnicos y las características específicas de las máquinas pueden ser cambiados sin previo aviso. Nuestra compañía se reserva el derecho de hacer modificaciones sin previo aviso.

GARANTÍA Y CONDICIONES GENERALES DE VENTA

Nuestra compañía garantiza que la máquina sigue las directivas para máquinas 89/392/CE, 89/109/CE y 89/336/CE.

Las máquinas están cubiertas por una garantía válida durante 12 meses desde la fecha de facturación. Se excluyen de la garantía los fusibles, las bombillas, todos los pequeños componentes electrónicos de fácil localización y todos los materiales de uso decorativo, etc. - Se excluyen de la garantía las partes estéticas, y todas las partes que resulten defectuosas a causa de negligencia o descuido durante el uso, la instalación errónea y la manutención, o en todo caso debido a circunstancias no imputables a defectos de fabricación. La reparación en garantía no prolongará la misma garantía.

Se garantiza la sustitución gratuita libre en fábrica de cualquier pieza que, a criterio incuestionable de nuestra compañía, presente defectos de fabricación o de material. Los envíos a nuestra compañía de máquinas o piezas de recambio para ser reparadas o substituidas deben ser autorizados por la misma y se harán sólo y exclusivamente a cargo de cliente. Nuestra compañía declara que no asumirá ninguna responsabilidad por daños ocasionales derivados directa o indirectamente de la falta de funcionamiento temporal del aparato.

Nuestra compañía declina toda forma de responsabilidad por los daños que ocasionalmente puedan afectar directa o indirectamente a personas, cosas o animales. Nuestra compañía declina toda responsabilidad en caso de falta de observación de todas las prescripciones indicadas en el presente manual, especialmente en lo que atañe a las advertencias que se refieren a la instalación, uso y manutención del aparato. Nuestra compañía declara que la mercancía debe ser aceptada con reserva de control y verificación dentro de los 7 días posteriores a su entrega.

Los detalles técnicos y las características específicas de las máquinas pueden ser cambiados sin previo aviso.

Nuestra compañía se reserva el derecho de hacer modificaciones sin previo aviso.

ENTREGA

Las máquinas son entregadas franco en fábrica.

FORO COMPETENTE

Los contratos estipulados con nuestra compañía están amparados por la ley italiana. Ante cualquier problema que pueda surgir, aunque sea en el extranjero, el foro competente será el de Nápoles.

WARRANTY AND GENERAL SALE CONDITIONS

The manufacturer warrants that the machine is in conformity with 89/392/CE - 89/109/CE and 89/336/CE machines directives.

Warranty is valid for 12 months after date of invoice, Bulbs, fuses and any small electrical parts which can be easily found and all those parts which are subject to wearing, such as gaskets etc., are excluded from warranty.

Exterior parts are excluded from warranty Any defective parts resulting from improper installation, careless use, and poor maintenance and, in any circumstance not resulting from manufacturer's defects, will not be covered by warranty. Repairs to the machine during warranty period cannot be considered as an extension of said warranty.

The buyer has the right to the sole replacement of those parts resulting defective in the manufacturer's own judgement and after an accurate control made by the manufacturer.

All shipments and package charges are excluded from warranty. If authorised by the manufacturer, the buyer, at his own expenses, will ship the defective equipment to the manufacturer. If manufacturer determines, in its sole discretion, that the equipment does not conform to this warranty the manufacturer will repair this equipment with no charge for parts during the one (1) year warranty period and no charge for labour for the first sixty (60) days of the warranty period. The manufacturer declines all responsibility for any damage and-or injury that might be brought on, directly or indirectly, to persons, animals or things as a consequence of failure to comply with the instructions given in this manual, and particularly with the warning concerning machine installation, use and maintenance.

The manufacturer shall not be responsible for any other damage or loss, including, but not limited to, lost profits, lost sales, loss of use of equipment, claims of buyer's customers, cost of capital, cost of down time, cost of substitute equipment, facilities or services or any other special, incidental or consequential damage. The manufacturer declares that the goods must be accepted under reserve of control and verified within seven (7) days from the delivery.

The technical specifications and general characteristics of the machines can be changed without notice.

The manufacturer reserves the right to introduce all modifications that will deem necessary.

DELIVERY

Machines are delivered Ex-works.

COMPETENT COURT

The contracts stipulated with the manufacturer are subject to the Italian law. For any dispute, either in Italy or abroad, the Naples court shall be the competent one.

GARANTIE UND ALLGEMEINE VERKAUFSBEDINGUNGEN

Der Hersteller garantiert dafür, dass die Maschine den EU Richtlinien 89/392/CE, 89/109/CE und 89/336/CE entspricht.

Die Maschinen unterliegen einer gültigen Garantie von 12 Monaten ab dem Rechnungsausstellungsdatum. Von der Garantie sind Sicherungen, Glühbirnen und all jene kleinen elektrischen Teilen ausgeschlossen, welche leicht auf dem Markt erhältlich sind, sowie alle Materialien, die dem Verschleiß unterliegen, wie zum Beispiel Dichtungen ...u.s.w.

Von der Garantie sind die Außenteile und alle anderen Teile ausgeschlossen, die sich auf Grund von Fahr- und Nachlässigkeit im Gebrauch, in der Installation und der Wartung als defekt erweisen sollten und auf jeden Fall nicht einem Herstellungsfehler zugeschrieben werden können. Die Reparatur während der Garantie gibt keinen Anlass zur Verlängerung der Garantie selbst.

Die Garantie wird mit dem kostenlosen Auswechseln eines beliebigen Teiles frei Werk erfüllt, welches nach unanfechtbarem Erachtens des Herstellers Herstellungs- oder Materialfehler aufweist. Eventuelle Zusendungen von zu reparierenden Maschinen oder auszuwechselnden Ersatzteilen müssen vom Hersteller genehmigt werden und können ausschließlich nur frachtfrei stattfinden. Der Hersteller erklärt, dass er keine Verantwortung für eventuelle direkte oder indirekte Schäden übernimmt, die durch eine vorübergehende Außerbetriebnahme der Maschine entstanden sind.

Der Hersteller weist jede Verantwortung für eventuelle Schäden zurück, die direkt oder indirekt an Personen, Sachgegenständen und Tieren entstehen können.

Der Hersteller lehnt jede Verantwortung ab für den Fall der mangelnden Beachtung aller Vorschriften, die im Handbuch angegeben sind und die besonders die Anweisungen bezüglich der Installation, des Gebrauchs und der Wartung des Apparates betreffen. Der Hersteller erklärt, dass die Ware vorbehaltlich der Kontrolle und Überprüfung innerhalb von 7 Tagen nach Lieferung angenommen werden muß.

Technische Verzeichnisse und Maschinenkennzeichen können ohne Vorankündigung abgeändert werden. Der Hersteller behält sich das Recht vor, ohne Vorankündigung Abänderungen vorzunehmen.

RÜCKGABE

Die Maschinen werden frei unseres Werkes zurückgegeben.

GERICHTSSTAND

Die mit dem Hersteller abgeschlossenen Verträge unterliegen dem italienischen Gesetz. Für jegliche Streitfragen, auch im Ausland, ist der zuständige Gerichtsstand Neapel.

GARANTIA E CONDIÇÕES GERAIS DE VENDA

A casa fabricante garante que a máquina respeita as indicações 89/392/CE e indicações 89/336/CE.

As máquinas tem a garantia de 12 meses a partir da data de faturação. São excluídos da garantia fusíveis, lampadas, todos os componentes eléctricos miúdos que se encontram facilmente e todos os materiais sujeitos a danos de uso como guarnições, etc.

São excluídas da garantia as partes estéticas, e todas as partes que dovessem se danificar por negligencia ou falta de cuidados durante o uso ou instalação errada ou falta de manutenção, de qualquer modo, não devidas a defeitos de fabricação. O conserto durante o período de garantia não dá direito a prolongamento da mesma.

A garantia é feita com a substituição gratuita de qualquer peça que segundo parecer incontestável da casa produtora apresente defeitos de fabricação ou de material. Eventuais expedições à casa de produção de máquinas ou partes substituíveis para serem consertadas devem ser autorizadas pela mesma e deverá acontecer somente e exclusivamente sem despesas. A casa fabricante declara de não assumir nenhuma responsabilidade por eventuais danos directos ou indirectos consequentes da temporanea falta de funcionamento do aparelho.

A casa fabricante não é responsável por eventuais danos que indirectamente ou directamente possam sofrer pessoas, animais ou coisas.

A casa fabricante não é responsável, no caso de não serem observadas todas as indicações do presente manual e relativas especialmente às advertências sobre as normas de instalação, uso e manutenção do aparelho. A casa fabricante declara que a mercadoria deve ser aceiteada com reserva de controle e verificação dentro 7 dias da data de entrega.

As especificações técnicas e as características da máquina podem sofrer variações sem aviso prévio.

A casa fabricante se dá o direito de fazer modificações sem aviso prévio.

RESTITUIÇÃO

As máquinas são restituídas sem despesas à nossa fabrica.

FORO COMPETENTE

Os contratos estipulados com a casa fabricante se submetem as leis italianas. Em casa de controvérsia, mesmo no exterior, o foro competente será aquele de Napoli.

